

1.4 LICHTER- UND SIGNALKÖRPERFÜHRUNG

Bei der Lichterführung unterscheidet man zwischen:

- Topplicht:** Weißes Licht über der Längsachse des Fahrzeugs, das über einen Horizontbogen von 225° scheint.
- Seitenlichter:** Sie sind an der Steuerbordseite grün und an der Backbordseite rot und scheinen über einen Horizontbogen von jeweils $112,5^{\circ}$.
- Hecklicht:** Weißes Licht, das nahe am Heck angebracht ist und unbehindert über einen Horizontbogen von 135° scheint.
- Rundumlicht:** Weißes oder farbiges Licht, das über einen Horizontbogen von 360° scheint.
- Schlepplicht:** Gelbes Licht mit der Eigenschaft eines Hecklichtes.
- Funkellicht:** Licht mit 40 - 60 regelmäßigen Lichterscheinungen in der Minute.

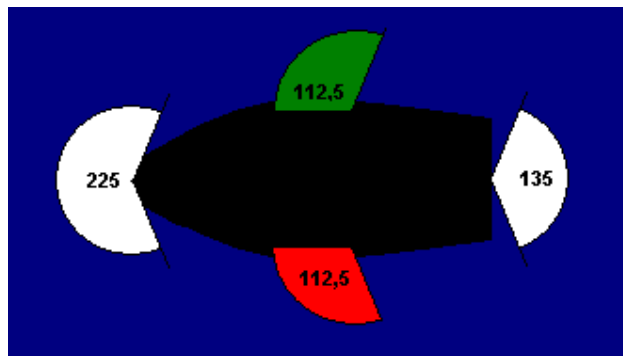

1.4.1 Gewerbliche Schifffahrt

1.4.1.1 Maschinenfahrzeuge in Fahrt

nachts, von vorne

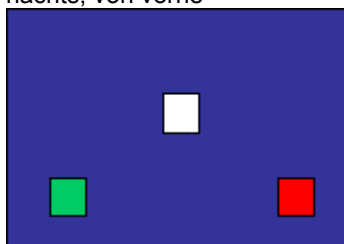

<= 110 m Länge

nachts, von vorne

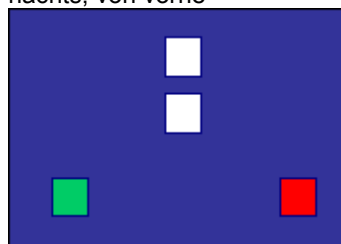

> 110 m Länge

nachts, Steuerbordseite

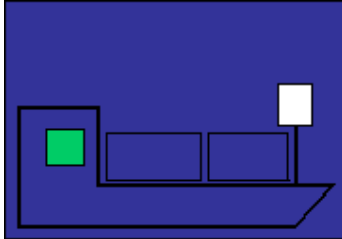

<= 110 m Länge

nachts, Backbordseite

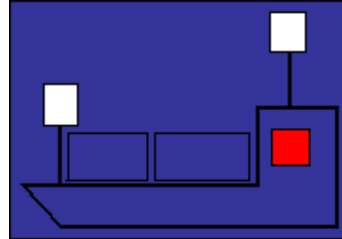

> 110 m Länge

1.4.1.2 Schleppverbände in Fahrt

Am Tage

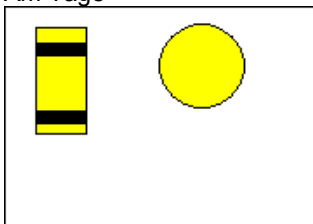

Schlepper: **Gelben Zylinder**

Geschleppte Fahrzeuge: **Gelben Ball**

nachts, von vorne

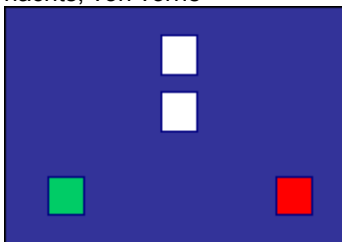

nachts, Steuerbordseite

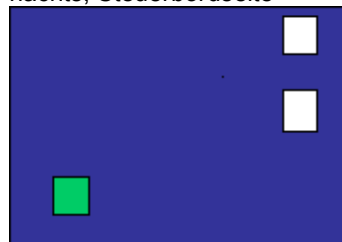

nachts, von hinten

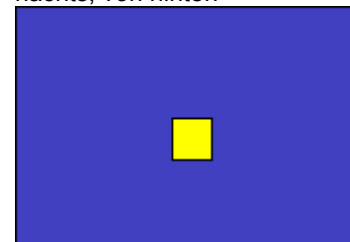

Erstes Fahrzeug: Zwei Toplichter, Seitenlichter und gelbes Hecklicht (Schlepplicht)

nachts, von vorne



nachts, von der Seite



nachts, von hinten

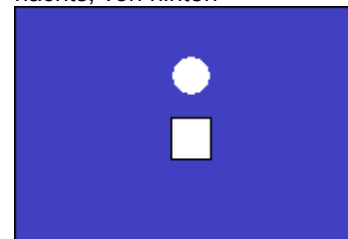

Letztes Fahrzeug: Weißes Rundumlicht und Hecklicht

nachts, von vorne

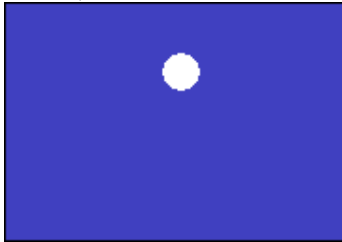

nachts, von der Seite

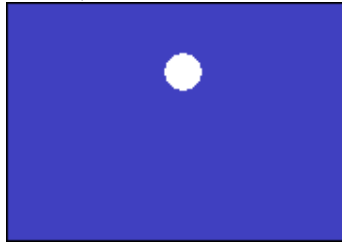

nachts, von hinten

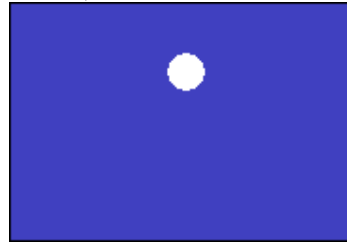

Fahrzeuge dazwischen: Weißes Rundumlicht

1.4.1.3 Schubverbände in Fahrt

nachts, von vorne

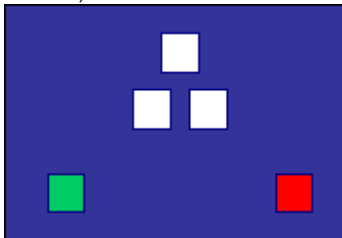

nachts, von hinten

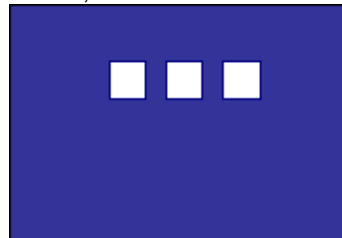

nachts, von hinten

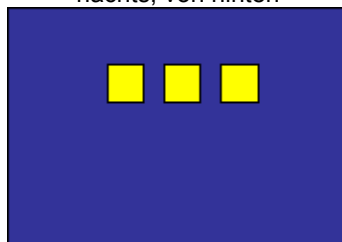

vorausfahrender Schubverband, der geschleppt wird

1.4.1.4 Führen

Am Tage Sichtzeichen am Ufer



nicht freifahrend

Am Tage Sichtzeichen am Ufer

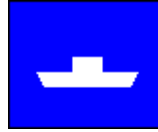

freifahrend

nachts

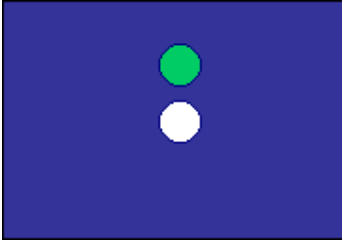

nicht freifahrend

nachts, von vorne

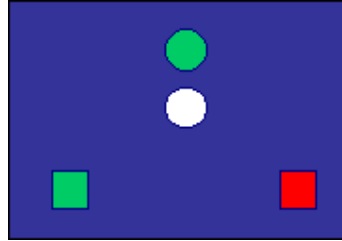

freifahrend
(Hecklicht nicht sichtbar)

1.4.1.5 Schwimmende Geräte, festgefahren und gesunkene Fahrzeuge

Tag

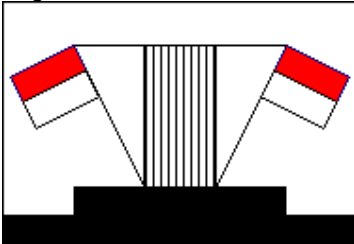

nachts

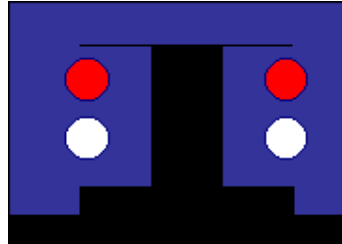

Vorbeifahrt an jeder Seite gestattet

Sog- und Wellenschlag ist zu vermeiden!

Tag

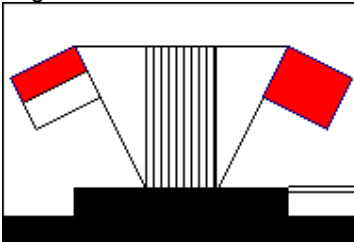

nachts

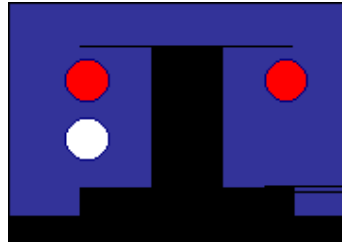

Vorbeifahrt nur an der rot-weißen Seite gestattet

Sog und Wellenschlag ist zu vermeiden!

1.4.1.6 Schwimmendes Gerät

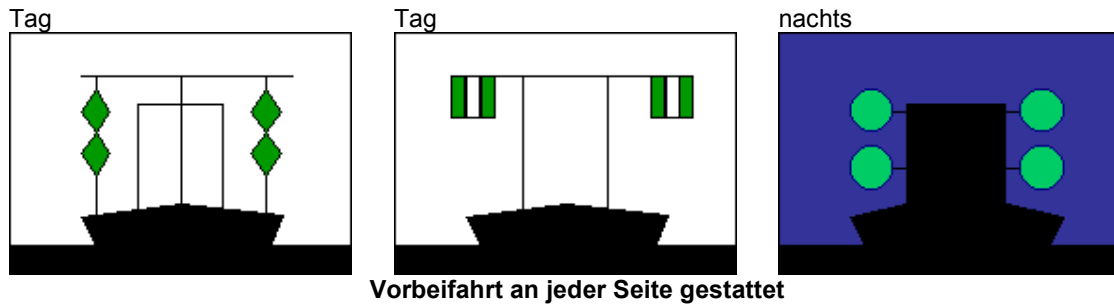

Sog und Wellenschlag sollte nach Möglichkeit vermieden werden!

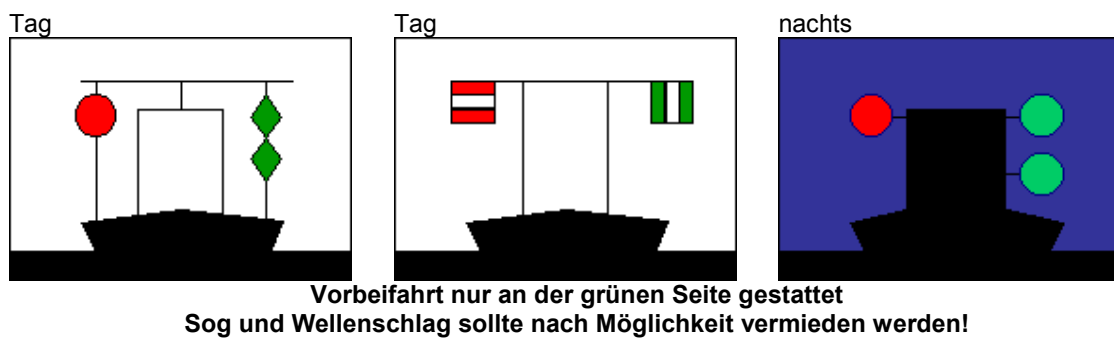

1.4.1.7 Schutzbedürftige Fahrzeuge, bzw. Anlage

Schwerbeschädigte, manövrierunfähige Fahrzeuge und Fahrzeuge, die sich an Rettungsarbeiten beteiligen



Vorbeifahrt in weitem Abstand an jeder Seite gestattet, Geschwindigkeit vermindern,

Sog und Wellenschlag ist zu vermeiden!

1.4.1.8 Vorrangfahrzeuge

Tag

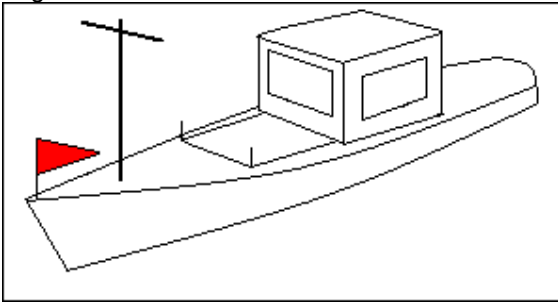

Bevorrechtigte Einfahrt z.B. beim Schleusen

1.4.1.9 Ankerlieger

Tag

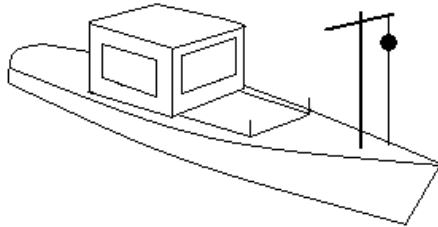

nachts

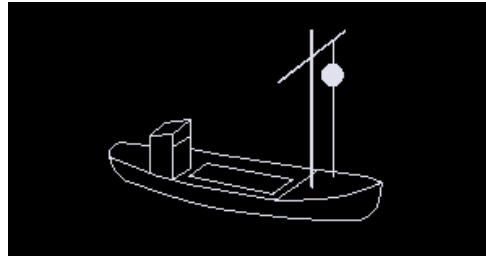

Tag

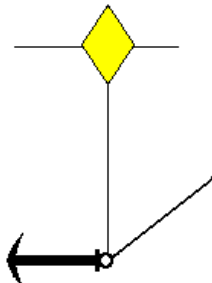

nachts

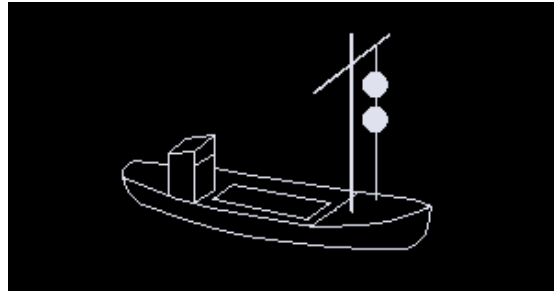

Der Anker gefährdet die Schifffahrt

1.4.1.10 Stillliegende Fahrzeuge

nachts

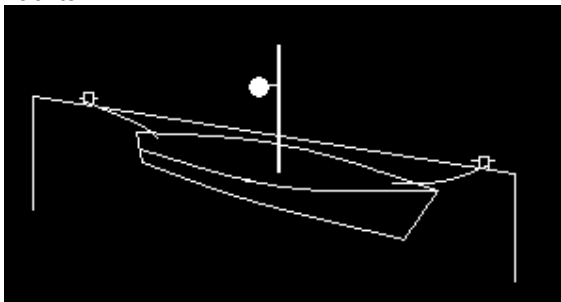

Ein weißes, von allen Seiten sichtbares Licht auf der Fahrwasserseite

1.4.1.11 Fahrzeuge mit gefährlichen Gütern

Tag

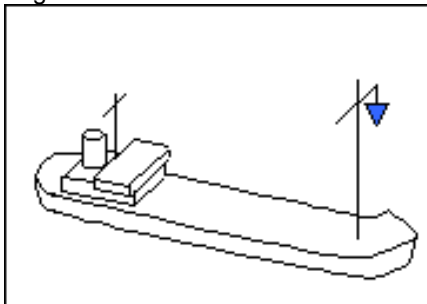

Fahrzeug hat entzündbare Stoffe geladen, Mindestabstand beim Stillliegen 10 Meter

nachts

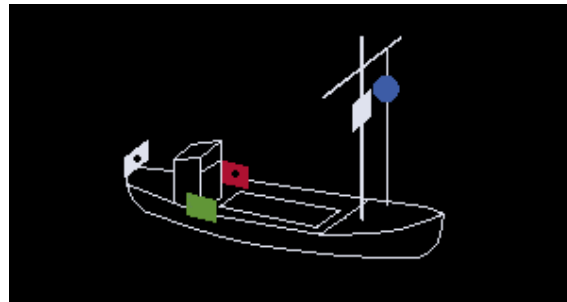

Tag

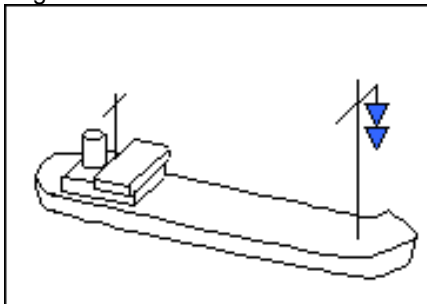

Fahrzeug hat gesundheitsschädliche Stoffe geladen, Mindestabstand beim Stillliegen 50 Meter

nachts

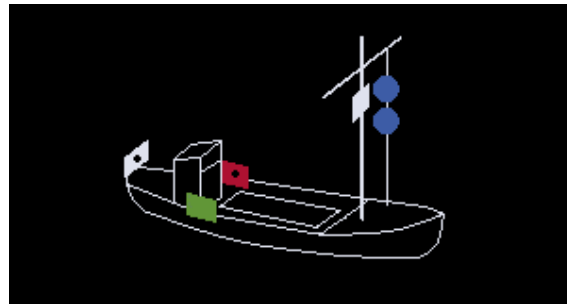

Tag

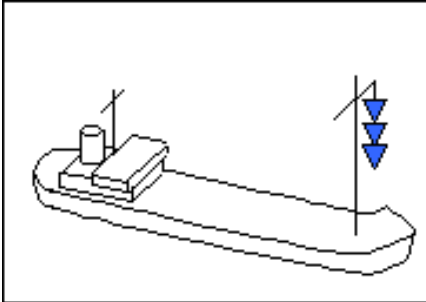

Fahrzeug hat explosive Stoffe geladen, Mindestabstand beim Stillliegen 100 Meter

nachts

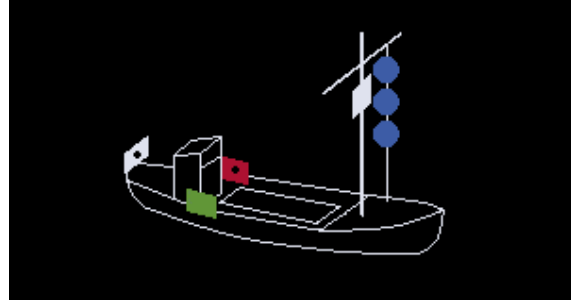

1.4.1.12 Steuerbordbegegnung

Tag

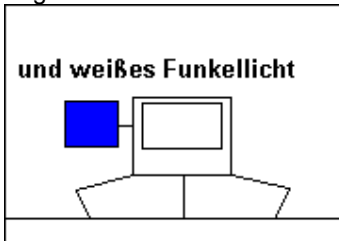

Fahrzeuge begegnen sich an Steuerbord (gilt nicht für Kleinfahrzeuge)
Der Bergfahrer ist verpflichtet, dem Talfahrer einen geeigneten Weg freizulassen

nachts

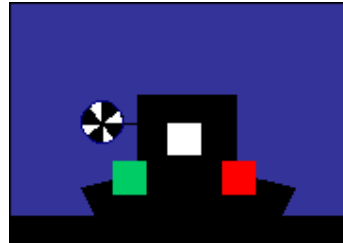

1.4.1.13 Fahrzeuge des öffentlichen Dienstes

Tag

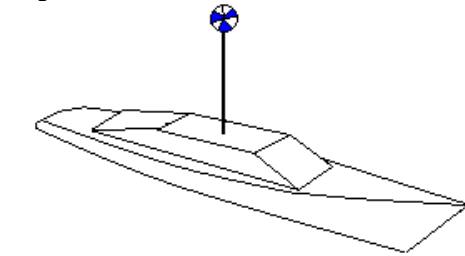

Überwachungsbehörden, Feuerlöschboote, Wasserrettungsfahrzeuge im Einsatz

nachts

